

STRUTTURA ORGANIZZATIVA

Ragione Sociale
Data di Costituzione
Professionisti Associati

Società di professionisti
Febbraio 2004
Leoni ing. Lorenzo
Naldi ing. Filippo

BREVE STORIA

INTEGRa nasce nell'aprile del 2004, dall'unione delle esperienze professionali dei tre soci fondatori: Marco Pieracci, già titolare di un radicato studio tecnico in Reggio Emilia, Lorenzo Leoni, socio di un analogo studio in Modena e Filippo Naldi, che alla libera professione univa l'attività di agente esclusivo per un'importante ditta di prefabbricazione mediante agenzia di vendita, tuttora operante. Nel 2013 il Geom. Pieracci Marco esce dalla società che è attualmente diretta dai soci Naldi e Leoni.

E' sorta così una struttura tecnica ricca e diversificata, in grado di operare su entrambe le province emiliane grazie all'ottima conoscenza dei territori, delle sue componenti economiche ed amministrative ed alla capillare rete di contatti e conoscenze acquisite negli anni e continuamente rinnovate.

Anche i settori di lavoro sviluppati dalla società sono vari e diversificati, grazie alle specifiche attitudini ed abilità professionali in capo ai singoli soci ed implementate da un consolidato gruppo di collaboratori: INTEGRa opera primariamente nel campo della progettazione architettonica e strutturale e sviluppa anche tutte le attività in corso d'opera relative alla direzione, alla contabilità ed al collaudo dei lavori.

Le progettazioni svolte riguardano l'edilizia residenziale, direzionale e terziaria, commerciale o industriale, e non mancano diverse esperienze nel settore delle costruzioni scolastiche e religiose; esse si sviluppano sia nell'ambito delle nuove costruzioni che degli edifici esistenti, sui quali si debba con lavori di ristrutturazione, riqualificazione, restauro e/o consolidamento strutturale.

Intorno a questo nucleo principale di attività tecnico-professionale, INTEGRa svolge anche molte altre attività correlate e più settoriali, quali la redazione di piani per la sicurezza del cantiere e pratiche antincendio, con i relativi coordinamenti in fase operativa.

Nell'esperienza dello studio non mancano casi di progettazioni urbanistiche, oltre ad alcuni recenti casi di "interior design" per appartamenti di pregio e/o locali di ristorazione.

INTEGRa ha maturato con successo alcune esperienze di progettazione complessa, per la gestione dell'intero ciclo della progettazione e del cantiere, mediante l'individuazione ed il coordinamento – laddove non potesse farlo con proprio personale interno – di tecnici esterni e altre figure specializzate, nel campo della progettazione impiantistica, acustica, catastale e topografica, geologica etc. L'esperienza più che ventennale dei soci fondatori si esprime anche in una quantità di incarichi professionali sviluppati nella redazione di perizie e stime, di collaudi statici, tecnico-amministrativi e funzionali resi anche alle pubbliche amministrazioni, di consulenze tecniche di parte e d'ufficio per gli uffici giudiziari, nonché per l'assistenza al cliente rispetto alle più svariate esigenze di carattere tecnico.

SEDE OPERATIVA

41122 – Modena

Via Brasili, 91
Tel / Fax 059 / 43.94.770



WEB E POSTA ELETTRONICA

Sito WEB

www.webintegra.it

Indirizzo @ mail pubblico

info@webintegra.it

Posta elettronica certificata PEC

lorenzo.leoni2@ingpec.eufilippo.naldi@ingpec.euwebintegra@pec.it

ISCRIZIONE AI PORTALI PER LL.PP

MEPA (Mercato Elettronico della Pubblica Amministrazione)

SATER – INTERCENT-ER (Mercato Elettronico Beni e Servizi Regione Emilia-Romagna)

CATEGORIA 33 – Servizi Professionali – Architettonici, di costruzione, ingegneria, ispezione e catasto stradale

79417000-0 – Servizi di consulenza in materia di sicurezza

79933000-3 – Servizi di sostegno alla progettazione

COLLABORATORI E PERSONALE

Totale addetti oltre i soci

n. 4

n.2 ingegnere / n.2 architetti / n.1 amministrativa

ATTREZZATURE HARDWARE

Utente

Davide Benedetti (Computer31)

Alice Zanotti (Computer30)

Daniele Cavazzani (Computer06)

Emma Sorbelli (Computer 50)

Lorenzo Leoni (Computer40)

Filippo Naldi (Computer36)

Amministrazione (Computer16)

Altre postazioni

Saletta riunioni (Computer07)

--- (Computer08)

--- (Computer03)

n.1 server	Gest. Dominio – video 15”	Win Server Pro 2019
n.1 PC 2.8 Ghz – 16.0 Gb Ram	Postazione – 2 video 19”	Windows 10 Pro
n.1 PC 2.8 Ghz – 16.0 Gb Ram	Postazione – 2 video 19”	Windows 10 Pro
n.1 PC 3.2 Ghz – 8.0 Gb Ram	Postazione – 2 video 19”	Windows 10 Pro
n.1 PC 3.2 Ghz – 8.0 Gb Ram	Postazione – 2 video 19”	Windows 10 Pro
n.1 PC 3.30 Ghz – 8.0 Gb Ram	Postazione – 2 video 19”	Windows 10 Pro
n.1 PC 3.8 Ghz – 3.0 Gb Ram	Postazione – 2 video 19”	Windows 10 Pro
n.1 PC 2.4 Ghz – 3.0 Gb Ram	Postazione – 1 video 19”	Windows 10 Pro
n.1 PC 3.2 Ghz – 3.0 Gb Ram	Postazione – 1 video 42”	Windows 10 Pro
n.1 PC 3.16 Ghz – 8.0 Gb Ram	Postazione – 2 video 19”	Windows 10 Pro
n.1 PC 2.33 Ghz – 3.0 Gb Ram	Postazione – 1 video 21”	Windows 10 Pro
n.2 stampanti Toshiba	Formato A4-A3 Scanner/Fax	Universal Printer 2
n.2 stampanti Toshiba	Formato A4-A3 Scanner	e-Studio527s
n.1 plotter HP DesignJet T920	Formato A4-A0	Colore
n.2 HDrete Lacie 2big Net	Capacità 2 Terabyte / cad	Unità Archivio Dati
n.1 Synology HDrete DS115	Capacità 2 Terabyte	Unità Archivio Dati
n.1 Qnap HDrete	Capacità 4 Terabyte	Unità Backup / Cloud

ALTRE ATTREZZATURE COMUNI

n.1 macchina fotografica	Digitale 16 Mpixel	Sony Alfa 3000
n.2 misuratori distanze	Marca Disto e Hilti	Per rilievi metrici
n.1 livella		Per rilievi topografici
n.1 sclerometro	Marca Smidt	Per prove c.a.
n.3 flessimetri		Per collaudi strutturali

DOTAZIONE SOFTWARE

Microsoft	Sistemi operativi e Gestionali ufficio Licenze Microsoft Office 365
Panda	Antivirus n.20 licenze Panda per macchine con accesso a internet
Autodesk	Disegno CAD n.1 licenza Autodesk AutoCAD Revit Full Suite (ultima versione 2021 con subscription) n.3 licenze Autodesk AutoCAD Revit LT Suite (ultima versione 2021 con subscription) n.2 licenze Design Suite Architecture (versione 2017 permanenti) n.3 licenze AutoCAD LT (versione 2016 permanenti)
Softing	Modellazione e calcolo strutturale n.2 licenze nn° 26246 e 25631 del software "Nolian" della ditta Softing srl (Roma) con moduli aggiuntivi Easybeam (postprocessore c.a. per travi e pilastri), Easysteel (post processore acciaio) , EasyWall (postprocessore c.a. per muri e setti), acceleratore "Sparse in-core" (solutore), Add-In e utility di corredo. Moduli aggiunti nel 2012 "Donjon" – "Volverine" – "Exsys" per setti, pareti, edifici in muratura, edifici esistenti, valutazioni della sicurezza sismica
Acca Software	n.2 licenze Primus Revolution (Computi metrici e contabilità) n.1 licenza Certus (Sicurezza sui cantieri) n.1 licenza Pimus (Gestione ponteggi di cantiere)
3Muri	n.2 Licenza 3Muri (Calcolo strutture in muratura) con moduli aggiuntivi di analisi sensibilità, interventi locali etc
AMV	n.1 licenza Resistenza al Fuoco Top

ALTRE APPLICAZIONI

Red&Blue	Applicazione mirata alla gestione degli incarichi professionali in carico alla struttura, sviluppata su misura dallo stesso studio INTeGRA e costantemente aggiornato e migliorato, comprendente funzioni di registrazione dei progetti, delle ore lavorate, dei viaggi e delle trasferte di lavoro effettuate dal personale interno con calcolo automatico dei rimborsi, gestione della anagrafica committenti e/o contatti, calendario, report a video ed in stampa etc. La procedura è accessibile in tempo reale da qualsiasi postazione del dominio aziendale.
Ftp	Gestione area ftp in download ed upload, con accessibilità dall'esterno ad utenti espressamente autorizzati con username e password personalizzata, per la gestione condivisa di specifici progetti, per lo scambio di file, per una più rapida trasmissione dei dati. Link = ftp://ftp.webintegra.it

METODOLOGIA OPERATIVA

All'interno dello studio l'attività di progettazione vuole caratterizzarsi per la interdisciplinarietà e per l'unitarietà di intervento in tutte le fasi progettuali (studio di fattibilità tecnico-economica, progetto urbanistico, architettonico, strutturale od impiantistico) ed attuative (direzione lavori, controllo della rispondenza delle opere, dei tempi e degli obiettivi, assistenza tecnico-amministrativa)
Le diverse competenze professionali presenti all'interno della struttura si integrano al

meglio delle loro possibilità e vengono supportate, quando necessario, da consulenze esterne specialistiche coordinate dal management interno, al fine di fornire al committente un insieme di prestazioni completo e coordinato che consenta di affrontare e risolvere tutte le problematiche connesse alla progettazione e realizzazione dell'opera.

Le attività di progettazione e di direzione lavori sono pertanto sviluppate il più possibile all'interno dello studio, mediante prestazioni professionali espletate dai soci che firmano i singoli progetti, assistiti dai dipendenti e dai collaboratori sotto la loro direzione e coordinamento.

Gli incarichi che non possono essere sviluppati dal singolo professionista, per complessità e/o importanza, prevedono di norma la costituzione di un gruppo di lavoro interno, formato da uno dei soci con funzioni di responsabile capocommessa e progettista senior, da uno o più collaboratori esperti, con funzioni specialistiche di assistenza alla progettazione esecutiva e dai disegnatori e/o assistenti necessari al completamento grafico e amministrativo del progetto, nonché per l'espletamento delle più svariate attività.

INTEGRA WORLD

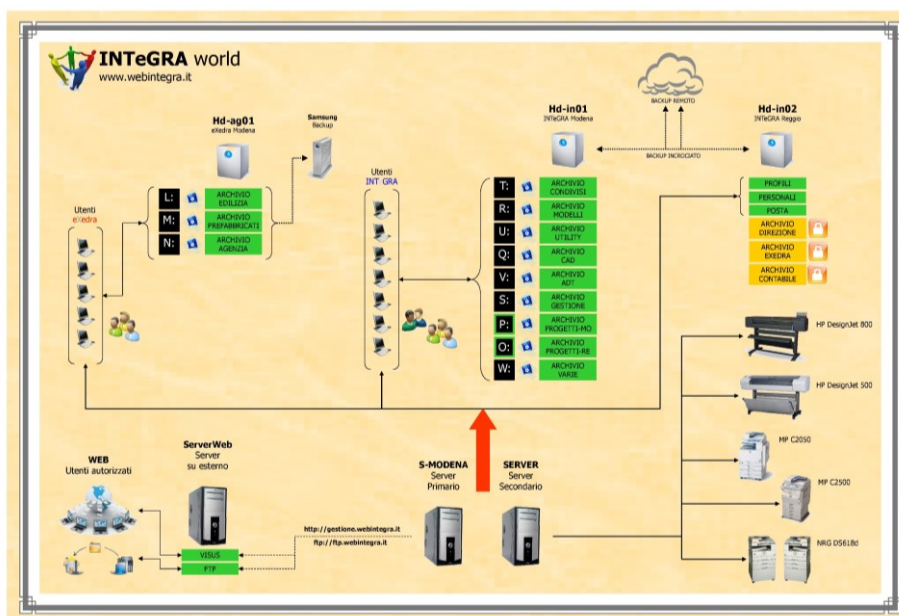

L'archivio informatico dello studio tecnico è strutturato in modo da consentire un uso sicuro ed efficiente dei dati e delle procedure.

Il sistema a doppio server sincronizzato garantisce la tenuta del dominio e della rete interna in caso di crash o rottura di una delle macchine; molti dati vengono sincronizzati nelle ore notturne per consentire la condivisione di banche dati.

La memorizzazione dei progetti avviene di norma su dischi di rete di ampia capacità ed affidabili, sottoposti a backup quotidiano su altri dischi di rete esterni appositamente predisposti.

Ogni utente accede al sistema con una propria username e password, con possibilità di accesso, lettura e scrittura dei dati che dipende dall'appartenenza ad uno specifico gruppo di utenti, secondo il livello di esperienza e le mansioni acquisite all'interno della struttura.

Tutte le cartelle di lavoro e gli archivi condivisi dagli utenti dello studio vengono mappate in automatico su ciascuna postazione ad ogni accesso dell'utente, in modo che le risorse del sistema siano sempre le stesse per tutti i personal computers, a tutto vantaggio di un

uso ordinato ed efficiente dei dati digitali disponibili.

PRINCIPALE CLIENTELA SERVITA

Imprese di costruzione Immobiliari

Acea Costruzioni Spa – Mirandola (MO)
 Agromodena di Zanolì Annamaria & C. sas - Modena
 Bondi Costruzioni srl – Crespellano (BO)
 Costruzioni Generali 2 – Baggiovara (MO)
 Cooperativa di Costruzioni – Modena
 C.E.S.A. – Modena
 C.M.E. – Modena
 CPL Concordia – Concordia (MO)
 Edilexpress srl - Modena
 E.EFFE Spa – Vignola (MO)
 Giuliane solai spa – Ruda (UD)
 Icea – Imola (BO)
 Impresa Neri Giovanni . – Bastiglia (MO)
 Immobiliare Reiter spa – Modena
 Immobiliare Galilei srl - Mofena
 Iseco Srl – Modena
 Le Antiche Quercie - Modena
 MO.BI srl - Modena
 Nadia Spa - Modena
 RI.GE Srl – Modena
 Salzillo Gennaro & C. s.n.c. – Mirandola (MO)
 SOCEDIL Spa – Modena
 UNICAPI Scarl - Modena

Aziende e industrie

BOMPANI – Modena
 BIMA – Reggio Emilia
 CBRE Srl - Modena
 Commerciale Fond Spa - Modena
 Commercald Impianti Srl - Modena
 Eurogel – Spilamberto (MO)
 Fasipol Srl - Bomporto
 Fermec – Nonantola (MO)
 Hera Comm. - Modena
 LAG Spa – San Cesario S.P. (MO)
 Mirage spa - Pavullo (MO)
 Montanari Giulio & C. – MO
 Ninfa srl – Sestola
 RDB spa – Pontenure (PC)
 Realco – Pieve Modolena (RE)
 SAI spa - Modena
 Teoresi Spa – Torino
 TST Impianti Srl - Modena
 UPM spa – Cognento (MO)

Enti pubblici

Provincia di Modena
 Comune di Carpi
 Comune di Modena
 Comune di Fiorano Modenese
 Comune di Savignano
 Comune di Scandiano
 Tribunale di Modena

Soggetti Privati e altri Enti

Tribunale di Reggio Emilia

Parrocchia di San Giovanni Battista – Baggiovara (MO)

Parrocchia di Spirito Santo – Reggio Emilia

Parrocchia di San Maurizio Martire – Reggio Emilia

Parrocchia di Sant'Alberto di Gerusalemme – Reggio Emilia

Enti finanziari

Banca Popolare dell'Emilia Romagna / BPER Banca Spa

Banca Interprovinciale